



ТЕХНИЧЕСКИЙ ПАСПОРТ

**Навесная картриджная фильтровальная
установка IS 6**

ЗАО «НОВУМ Консалтинг»
Санкт-Петербург
2014



Технические характеристики

Специальная фильтровальная установка для плавательных бассейнов объемом до 30 м³ с циркуляционным насосом (готовая к подключению к розетке электрической сети с кабелем и встроенным устройством защиты от перегрузки).

Комплект поставки:	фильтрующая часть – корпус фильтра с отдельным внутренним корпусом и скиммером, циркуляционный насос в пластиковом корпусе, корзина фильтра предварительной очистки, вспомогательный диск для заполнения, присоединительный диск для очистки дна бассейна.
Тип:	специальный фильтр IS 6
Система фильтрации:	картриджный фильтр
Фильтрующая поверхность:	1,5 м ²
Производительность:	5 м ³ /ч; макс. напор: 2 м вод. ст.
Эл. сеть:	220 В, 50 Гц
Потребляемая мощность:	140 Вт



Подключение фильтровальной установки к эл.сети должно быть выполнено через УЗО с током утечки 30 мА. Не включать фильтровальную установку, когда в бассейне находятся люди. Вынуть вилку из розетки.

Выбор места установки

Фильтр должен быть установлен на краю бассейна таким образом, чтобы на циркуляционный насос не падали прямые солнечные лучи. Если это невозможно, рекомендуется выключать фильтр в середине дня.

При невыполнении этих условий, из-за повышения температуры внутри корпуса насоса, срабатывает тепловая защита двигателя и насос выключается.

После незначительного охлаждения, устройство тепловой защиты автоматически включает насос; при сохранении высокой температуры снова срабатывает отключение; этот процесс многократно повторяется. Такой режим работы создает высокую тепловую нагрузку на двигатель и подшипники насоса.

SPEZIALFILTER IS 6

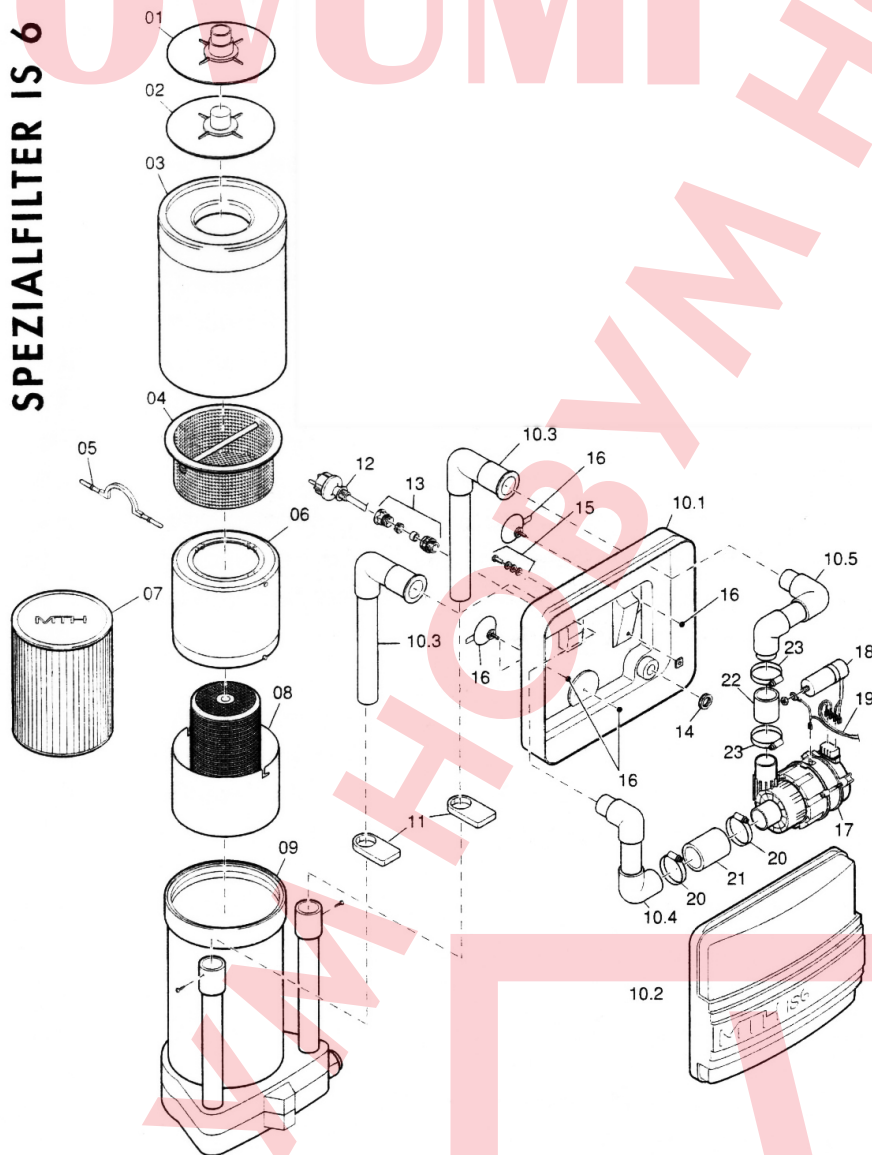

- 01 Присоединительный диск донного пылесоса
- 02 Вспомогательный диск для всасывания
- 03 Плавающий скиммер
- 04 Корзина фильтра предварительной очистки
- 05 Крепежная скоба

- 06 Внутренний корпус фильтра, верхняя часть
- 07 Фильтрующий элемент
- 08 Внутренний корпус фильтра, нижняя часть
- 09 Корпус фильтра, комплект
- 10.1 Нижняя часть корпуса насоса
- 10.2 Верхняя часть корпуса насоса
- 10.3 Всасывающая и возвратная труба
- 10.4 Внутренний трубопровод на стороне всасывания
- 10.5 Внутренний трубопровод на напорной стороне
- 11. Дистанционные проставки
- 12. Кабель со штекерной вилкой
- 13. Кабельный ввод
- 14. Гайка для кабельного ввода
- 15. Винты для крепления циркуляционного насоса
- 16. Присоски
- 17. Циркуляционный насос
- 18. Конденсатор
- 19. Кабельный жгут
- 20. Хомут d32
- 21. Резиновая муфта
- 22. Муфта из ПВХ
- 23. Хомут d40

Монтаж

Соединить корпус насоса **10** с корпусом фильтра **09** вставив две трубы **10.3** в корпусе насоса в муфты труб в корпусе фильтра. Зафиксировать крепежными винтами.

Подающая дюза должна находиться в таком положении, чтобы поток воды выходил из нее параллельно стенке бассейна.

Дистанционные проставки **11**, надетые на трубы корпуса насоса, повернуть в сторону от корпуса насоса. Погрузить корпус фильтра боком в воду бассейна и наполнить водой.

Корпус насоса навесить на край бассейна таким образом, чтобы верхний поручень бассейна находился между корпусом фильтра и трубами корпуса фильтра. Прижать корпус фильтра в горизонтальном направлении к стенке бассейна, чтобы присосались присоски.

Обе дистанционные проставки отвернуть к корпусу насоса. Установить скиммер **03**.

Ввод в эксплуатацию

Перед первым вводом в эксплуатацию (и после случайного удаления воды из насоса, например, в результате слишком низкого уровня воды) необходимо заполнить циркуляционный насос водой. Только в этом случае насос может засасывать воду.

Не допускать режима работы всухую, так как в таком случае разрушается уплотнение вала насоса. Наполнение выполняется с помощью поставляемого в комплекте вспомогательного диска **02** (диск с закрытым штуцером).

Вспомогательный диск надеть на всасывающее отверстие скиммера.

Теперь движениями, аналогичными накачиванию насосом, качать вспомогательным диском до тех пор, пока скиммер не установится на корпусе фильтра, и после этого поднять диск.

Скиммер поднимается вверх, этот процесс накачивания повторить несколько раз, при этом воздух удаляется из возвратной трубы.

После нескольких повторений этого процесса снять вспомогательный диск со скиммера и выполнить пробный пуск насоса.

Насос сразу начинает работу с полной производительностью, либо из возвратной трубы продолжает выходить воздух.

(В этом случае дать насосу работать до тех пор, пока не будет достигнута полная производительность, прибл. 1 минута). Если же при работающем насосе не выходит ни вода, ни воздух, следует выполнить наполнение насоса водой.

Наполнение выполняется с помощью вспомогательного диска повторно. Теперь фильтр готов к эксплуатации.

Фильтрующий картридж следует заменять или очищать в тех случаях, если снижается производительность фильтра (снижение степени очистки поверхности воды, уменьшение количества воды из возвратного сопла).

Для бассейнов под открытым небом очистка должна выполняться примерно каждую неделю.

Фактическая периодичность зависит, естественно, от места расположения бассейна, т.е. от степени загрязнения (окружающие деревья, дороги, загрязнение воздуха и т.д.).

Замена фильтрующего картриджа

1. Вынуть из розетки штекерную вилку.
2. Поднять корзину фильтра предварительной очистки и плавающий скиммер.
3. Вынуть из корпуса фильтра внутренний корпус фильтра, состоящий из частей **06** и **08**, с помощью крепежной скобы **05** – нажать эту скобу.
4. Отделить верхнюю часть корпуса внутреннего фильтра **06** от части **08** (байонетное крепление).
5. Снять фильтрующий картридж с несущей трубы и вставить другой картридж, надежно зафиксировав его.
6. Внутренний корпус фильтра опять соединить с помощью байонетного крепления.
7. Комплектный внутренний корпус фильтра вставить в корпус фильтра и зафиксировать крепежную скобу в обоих соответствующих отверстиях.

Ежедневная длительность эксплуатации

В течение суток продолжительность работы фильтровальной установки должна быть такой, чтобы за это время весь объем воды прошел через нее дважды.

Пример:

Содержимое бассейна 20 м³,

Производительность фильтра 5 м³/ч.

Ежесуточная длительность эксплуатации в часах

= 2 x объем воды в бассейне в м³ / производительность фильтра в м/ч.
 $20 \times 2 / 5 = 8$ часов

Очистка фильтрующего картриджа

Слабой струей воды промыть отдельные складки фильтрующей поверхности. Картридж можно очищать только несколько раз, после чего он требует замены.

Очистка дна

Собрать ручной пылесос и установить в бассейн.

Присоединительный диск пылесоса **01** (не перепутать с вспомогательным диском для всасывания) с шлангом присоединить при работающем насосе к возвратному соплу и наполнить шланг донного очистителя водой. Процесс наполнения закончен, если из сопла пылесоса больше не выходят пузырьки воздуха. Присоединительный диск пылесоса при работающем насосе насадить на скиммер. Диск удерживается за счет разряжения, создаваемого работающим насосом. Для выполнения очистки плавательного бассейна медленно перемещать щетку пылесоса по дну и стенам бассейна.

После завершения процесса очистки выключить насос и снять присоединительный диск. После этого заменить или очистить фильтрующий картридж.

Указание:

Если донный очиститель не выполняет всасывание:

1. Нарушение герметичности всасывающего шланга (имеется отверстие).
2. Нарушение герметичности соединения муфты со шлангом (не относится к шлангам с отформованными муфтами).
3. В корпусе фильтра находится воздух.

Устранение:

Установить присоединительный диск донного пылесоса **01**, выключить насос и слегка приподнять присоединительный диск донного очистителя. Воздух выходит. Опять установить на место присоединительный диск и включить насос.

4. Значительное загрязнение фильтрующего патрона.

Указание:

Засасываемая со дна грязь проходит через фильтрующий элемент. Очень мелкие частички, коллоидные загрязнения и отложения водорослей не могут быть отфильтрованы чисто механическими методами фильтрации. Поэтому органические загрязнения и водоросли должны подвергаться окислению перед выполнением очистки дна путем воздействия достаточного количества эффективного содержащего хлор средства для обработки воды (ударное хлорирование).

Загрязнения, которые проходят через фильтр, должны быть удалены соответствующим образом.

Ремонт электрического оборудования

При обнаружении электрических дефектов, повреждении присоединительного кабеля или штекера обратитесь к продавцу.

Хранение в зимний период

Для фильтров IS 6 отсутствуют проблемы хранения в зимний период. Просто в конце сезона вынуть фильтр из воды, удалить из него воду и поместить в помещение для хранения. При этом следует удалить также скиммер, корзину фильтра предварительной очистки и внутренний корпус фильтра.

Удалить из бассейна фильтрующую установку. Это выполняется следующим образом:

Отвернуть дистанционные прокладки от задней стенки, оттянуть присоски путем притягивания язычков. Вынуть фильтрующую установку из воды и удалить из нее воду.

Отделить насосную часть и фильтрующую часть и поместить в помещение для хранения.

Примечание

Фильтрующие вкладыши являются устойчивыми к воздействию хлора. Циркуляционный насос, а также все другие части фильтра для плавательного бассейна выполнены из устойчивой к воздействию хлора пластмассы.

Поэтому содержащие хлор средства для предотвращения развития водорослей могут добавляться с помощью скиммера.

Скиммер оз хранить только в положении стоя (не в положении лежа), так как иначе он теряет круглую форму.

Гарантия

Данное изделие имеет гарантию 24 месяца с даты покупки согласно ОУП (Общие Условия Поставки). Гарантия не распространяется:

при нестабильности параметров электросети;
на механические повреждения изделия;
при неправильной установке изделия или неправильном использовании;
на изделие, вскрывавшееся или ремонтировавшееся в течение гарантийного срока вне сервисного центра НОВУМ.

Если, несмотря на высокое качество применяемых материалов, какая-либо деталь потребует замены, направляйте свой заказ торговому представителю или непосредственно на фирму НОВУМ.

Модель _____

Серийный номер _____

Дата продажи:

М.П.

ЗАО "НОВУМ Консалтинг"

196158, г. Санкт-Петербург Пулковское шоссе, 24 тел.: (812) 7777-907 факс: (812) 7777-908

info@novum.ru

www.novum.ru

